

Frei sichtbarer Schiebetürbeschlag, Beschlagkomponenten aus massiv Edelstahl fein matt geschliffen, für Glas- und Holztüren. Ausbesicherung mit Excenterverstellung. Hohe Stabilität durch 3 Punkthalter mit Höheneinstellung durch Langloch. Rollendurchmesser 69 mm, für Türstärken von 8-50 mm, bis 175 kg Türgewicht.

WEBCODE: HUVA

Optional
SOFT-STOP
Technik

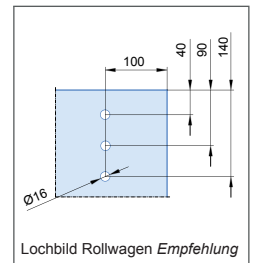
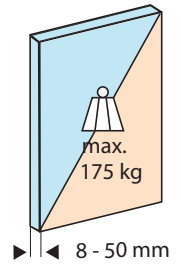

Einbaubeispiele:

Maß	Glas 8 mm	Glas 10 mm	Glas 12 mm
A	13 mm	11 mm	9 mm
B	7,5 mm	5,5 mm	3,5 mm
C	24 mm	26 mm	28 mm

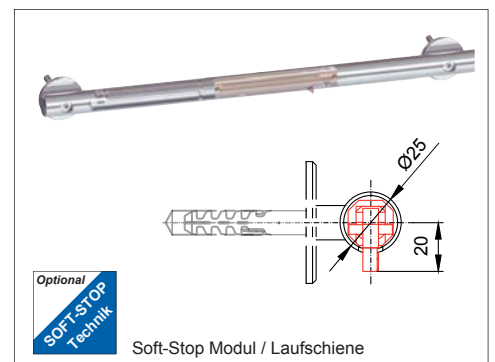
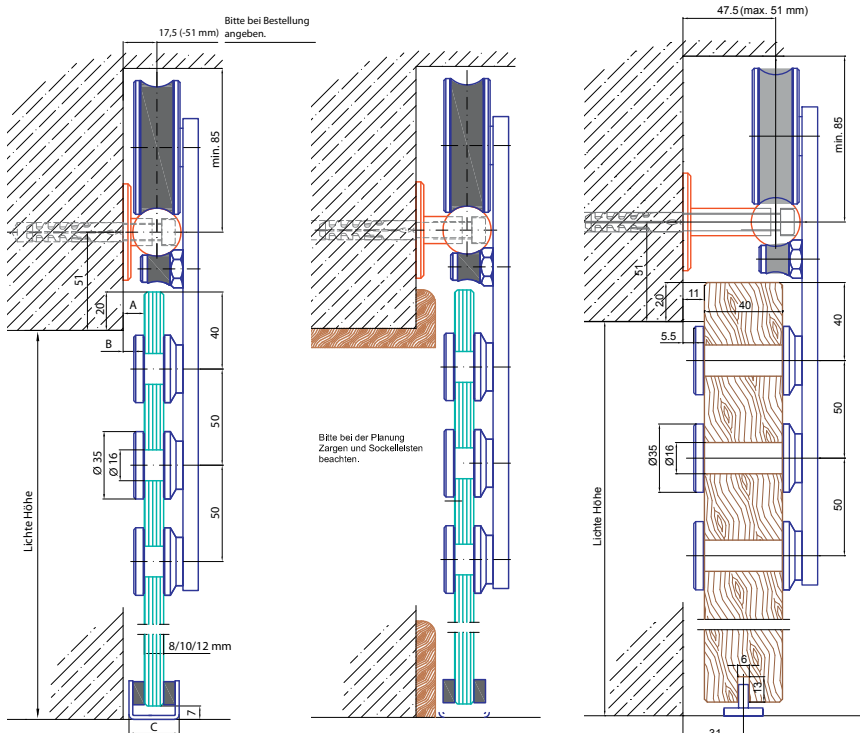

KLASSIK

Beschlagkomponenten, Edelstahl fein matt, Türblattgewicht bis 175 kg	ME	Bestell-Nr.
 Laufschiene D = 25 mm, Vollmaterial, für Wandbefestigung (bei Längen über 3,50 m wird eine Teilung empfohlen)	auf Maß / m	1357.31.00
 Steckverbindung für zwei- oder mehrteilige Laufschielen	Stück	1357.32.10
 Wandbefestigung inkl. Scheibe D = 50 mm	Stück	1357.31.30
 Rollwagen Klassik, 267 x 30 mm, Laufrolle D = 69,5 mm	Stück	1357.30.02
 Stopper Klassik Rs/Ls	Stück	1357.30.04
 Bodenführung für Glas 8 mm	Stück	1357.30.05
 Bodenführung für Glas 10 mm	Stück	1357.30.06
 Bodenführung für Glas 12 mm	Stück	1357.30.07
 Bodenführung für Holztüren	Stück	1357.30.08
 3er Set Ausgleichsscheiben 1/2/3 mm, D = 50 mm, (optional)	Set	1357.31.36
 Optional: Soft-Stop Technik, Set mit 2 Dämpfersystemen, Module in der Laufschiene montiert	Set	1420.05.55
Komplett-Set A (ohne Soft-Stop) bestehend aus: 1 Laufschiene 1880 mm, 3 Wandbefestigungen, 2 Rollwagen, 2 Stopper, 1 Bodenführung		
	Set	1420.10.21
Komplett-Set B (mit Soft-Stop) bestehend aus: 1 Laufschiene 1880 mm, 3 Wandbefestigungen, 2 Rollwagen, 2 Stopper, 1 Bodenführung, 2 Dämpfersysteme inkl. Modulmontage Laufschiene		
	Set	1420.10.23

Weiteres Zubehör wie Deckenhalter, andere Befestigungsarten, Türblattstopper u.s.w. siehe Zubehör. Griffpaar Modell Klassik siehe Türgriffe.
Andere mögliche Oberflächen auf Anfrage lieferbar: Edelstahl poliert, Edelstahl PVD beschichtet.

Beispiel Klassik, ohne Soft-Stop Technik

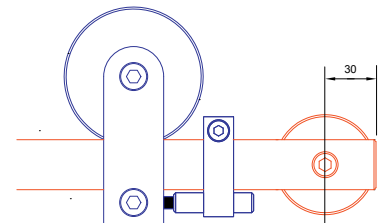
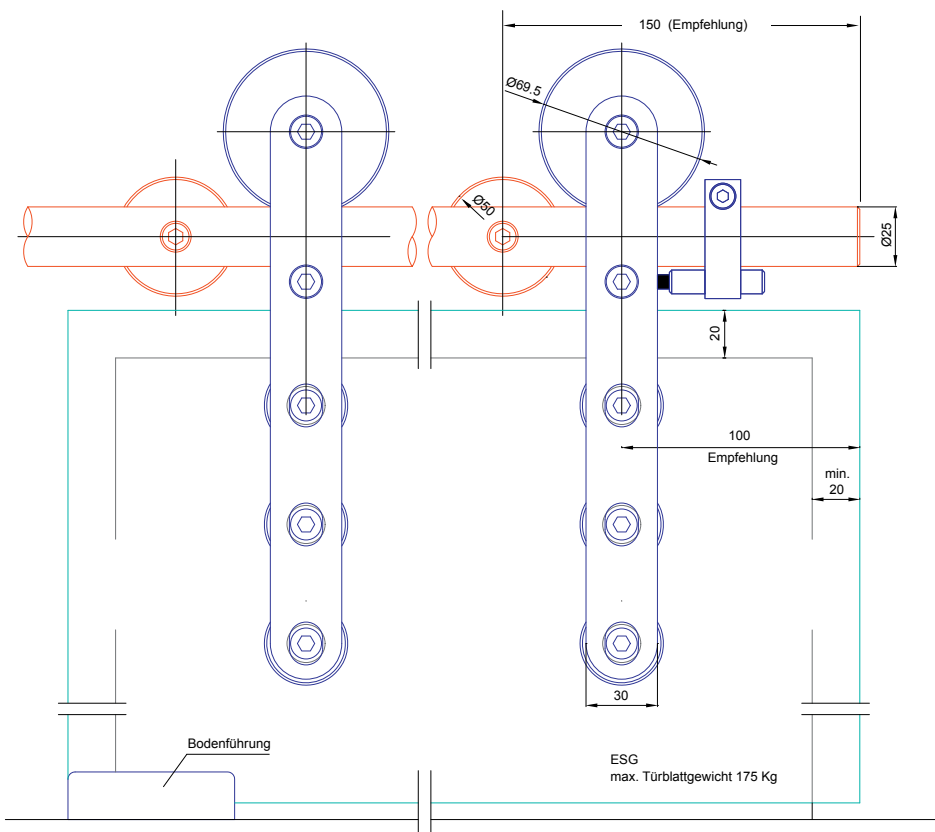

Beispiel mit Soft-Stop Technik

Bestell-Angaben:

1. Lichte Türöffnung
2. Schienenlänge
3. Wandabstand, (siehe Schnittzeichnung) abhängig von der Türstärke und evtl. vorhandenen Zargenprofilen
4. Anzahl Wandbefestigungen

Empfohlene Anzahl Wandbefestigungen bei symmetrischen Befestigungsabständen:

Schienenlänge	Türhöhe bis 2300 mm	Türhöhe über 2300 mm
bis 1900 mm	3	4
bis 2400 mm	4	5
bis 3100 mm	5	6
bis 3800 mm	6	7
bis 4500 mm	7	8
bis 5200 mm	8	9

Angaben für Standardtüren, bei abweichenden Anwendungen bitte anfragen.